

NOTICE D'UTILISATION DU LEVE AUTOPORTEE XLIFT XVS200 (Charge maxi 400 kg coefficient d'épreuve statique : 1.5)

A – INFORMATION IMPORTANTE

Le lève-autoportée XLIFT XVS200 est conçu pour soulever latéralement votre tracteur ou tondeuse dans le seul but d'en faciliter l'entretien (nettoyage de la coupe).

Ce produit n'est pas conçu pour le levage des personnes.

Toute autre application ou toute modification apportée au produit original ne saurait être couverte par la responsabilité du distributeur.

B – MONTAGE

Montage avant utilisation :

IMPORTANT : Positionner le lève-autoportée sur un sol horizontal et stable. Il est conseillé de graisser la vis de commande avant utilisation

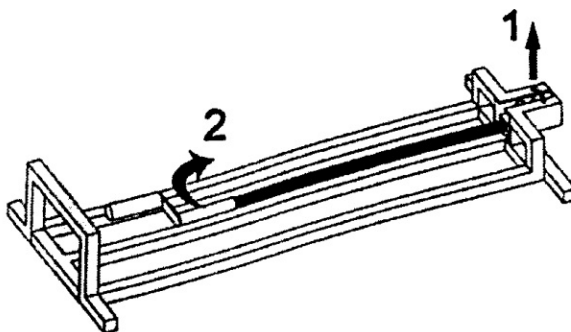

1. Retirer le cavalier de verrouillage
2. Relever à la verticale la vis de commande

Fonctionnement :

3. Remettre en place le cavalier pour verrouiller la vis en position verticale
4. Tourner la poignée dans le sens des aiguilles d'une montre pour actionner la montée du lève-autoportée

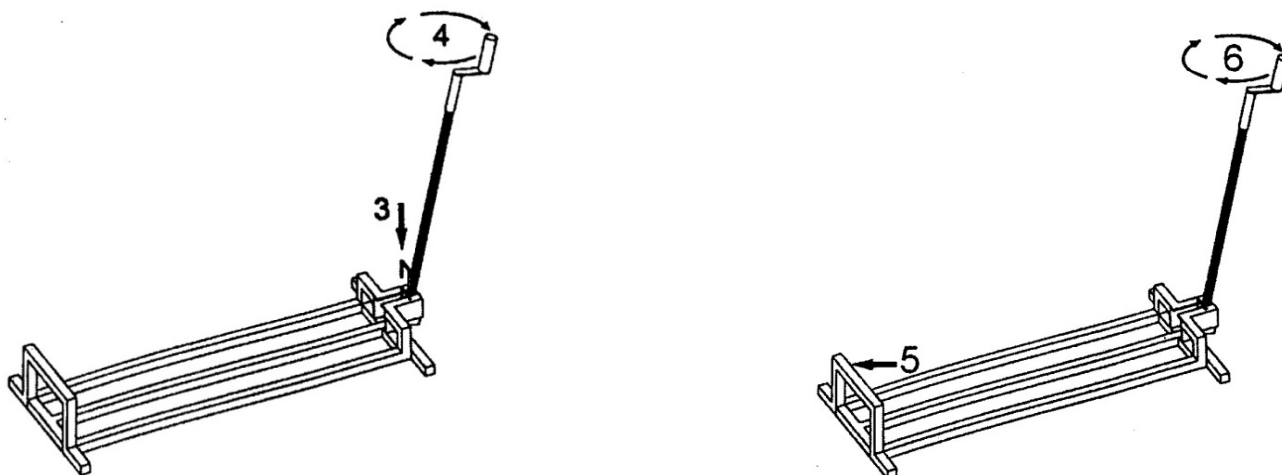

Note : Pour les tondeuses de type mini-tracteur placer les arrières sur le lève-autoportée. Roue arrière plaquée sur le renfort latéral (5) du lève-autoportée opposé à la vis de levage.

6. Actionner la manivelle dans le sens horaire pour lever la tondeuse de 2 à 3 cm. Assurer vous du bon équilibre de la tondeuse sur le lève-autoportée avant de poursuivre le levage.

En cas de déséquilibre tourner la manivelle dans le sens anti horaire pour reposer la tondeuse au sol, centrer la tondeuse en l'avançant ou en la reculant, puis procéder à nouveau au levage.

Attention au risque de basculement ! Il est impératif de lever la tondeuse de façon raisonnable.

Entretien

Lorsque le lève-tondeuse n'est pas utilisé :

1. Mettre la vis de levage en position basse.
2. Lubrifier régulièrement la vis. Cette opération doit être effectuée environ tous les 3 mois.
3. Vérifier régulièrement (au moins tous les 3 mois) qu'il n'y a pas de point de rouille
4. Nettoyer avec un chiffon imbibé d'huile.

C – INSTRUCTIONS D'UTILISATION

- Toujours installer le lève-autoportée sur sol dur, horizontal et stable.
- Déposer le bac de ramassage si nécessaire.
- Toujours placer le lève-autoportée avec la vis de levage du côté du filtre à air moteur de l'équipement à basculer.
- Tenir les enfants à distance.
- Afin d'éviter tout risque de fausse manœuvre (effet de bascule), il est conseillé de placer votre autoportée le long d'un mur avant levage.
- Placer les roues arrière sur la partie centrale du lève-autoportée pour les modèles à tondeuse ventrale. Les modèles de tondeuses frontales devront être placés avec les roues avant sur la fourche de levage.
- L'opération de levage doit se faire roues droites, moteur coupé, frein à main serré, en tournant la manivelle de la vis de levage dans le sens horaire (4).
- Ne pas placer les pieds sur la structure au sol pendant la manœuvre.
- En position haute il est possible de brider la roue arrière supérieure à la structure au moyen d'une sangle et d'assurer la levée au moyen de chandelles de sécurité (accessoires non-fournis).



Ne jamais se glisser sous la tondeuse.

E – ENTRETIEN

Penser à graisser périodiquement la vis de levage.

Matériel à entreposer à l'abri des intempéries.

F – DECLARATION CE DE CONFORMITE

Nous, F1 Distribution, déclarons que le lève-autoportée XLIFT est conforme aux dispositions pertinentes de la Directive Machines (2006/42/CE) du 17/05/2006.

Fait à Hazebrouck, le 18

17 août 2015

Jean Delhaize

Directeur Général

Distribué par **F1 Distribution**, zone d'activités de la Creule, F-59190 Hazebrouck
Tél: (+33) 03 28 50 95 95 – Fax : (+33) 03 28 50 10 01 – www.f1distribution.com