**Contenu du manuel**

Sécurité Instructions	2
Assemblage	4-9
Fonctionnement	10
Entretien	10
Pièces	2-3
Garantie	12

**Félicitations** pour votre achat. Votre produit a été spécialement conçu pour vous offrir le produit le plus fiable et le plus performant possible.

Si vous rencontrez un problème que vous ne pouvez pas résoudre, n'hésitez pas à contacter notre service client compétent et serviable sans frais au **1 (800) 225-5891**.

**Avertissement:** Lisez prudemment les règles et instructions pour un fonctionnement en toute sécurité. Veuillez conserver ce manuel pour référence.

## Consignes de sécurité

Tous les appareils électriques peuvent occasionner des blessures ou des dommages matériels, s'ils sont utilisés de manière inappropriée. Veuillez lire et respecter les règles de sécurité suivantes et soyez attentif à tout moment lorsque vous utilisez cet appareil.

- Lisez et assimilez votre guide d'utilisation du tracteur et les règles de sécurité de remorquage. Sachez comment utiliser votre tracteur avant de l'utiliser.
  - Ne jamais permettre à un enfant d'utiliser le tracteur. Ne jamais permettre à des adultes d'utiliser l'appareil sans avoir lu au préalable le guide d'utilisation ou sans avoir reçu d'instructions précises.
  - N'autorisez personne à conduire ou s'asseoir sur la remorque située à l'arrière l'appareil au cours de son fonctionnement.
  - Tenir les personnes, enfants et animaux à une distance de sécurité.
  - Toujours porter des chaussures adaptées. Ne portez pas de vêtements amples susceptibles de se coincer dans les éléments en mouvement.
  - Cette unité peut comporter des parties pointues. Manipulez-la avec précaution.
  - Soyez vigilant et alerte lorsque vous utilisez votre tracteur/remorque sur la zone à couvrir. Ne vous laissez pas distraire.
  - Faites attention aux trous situés sur le terrain et aux autres risques potentiels.
  - Le système de freinage et de stabilité du tracteur peut être affecté par la remorque de cet appareil. Soyez conscient du changement de conditions sur les pentes. Référez-vous aux règles de sécurité applicables à l'utilisation de votre appareil sur les pentes. Ces règles sont listées dans le guide d'utilisation de votre tracteur.
- Eloignez vous des pentes abruptes.**
- Ne jamais utiliser cet appareil transversalement à la pente, toujours en montée et en descente.
  - Cet appareil doit être utilisé à vitesse réduite sur terrain dur, près des criques et fossés et sur les collines, afin d'empêcher un basculement ou une perte de contrôle.
  - Embrayez toujours la première (basse) vitesse et roulez d'abord à vitesse réduite. Ensuite, accélérez progressivement, lorsque les conditions le permettent.
  - Maintenez le véhicule et la remorque en bon état de fonctionnement et conservez tous les dispositifs de sécurité en place.
  - Afin de pouvoir utiliser l'appareil en toute sécurité, veuillez vérifier que tous les visses, écrous et boulons sont fermement vissés.
  - L'appareil et sa remorque doivent être arrêtés et inspectés après avoir heurté tout objet étranger.
  - Tout dégât matériel doit être réparé avant tout redémarrage et réutilisation de l'appareil.
  - Respectez les consignes d'entretien stipulées dans ce guide d'utilisateur.
  - Ne doit pas être remorqué à plus de 6 kilomètres par heure.

## Contenu du carton

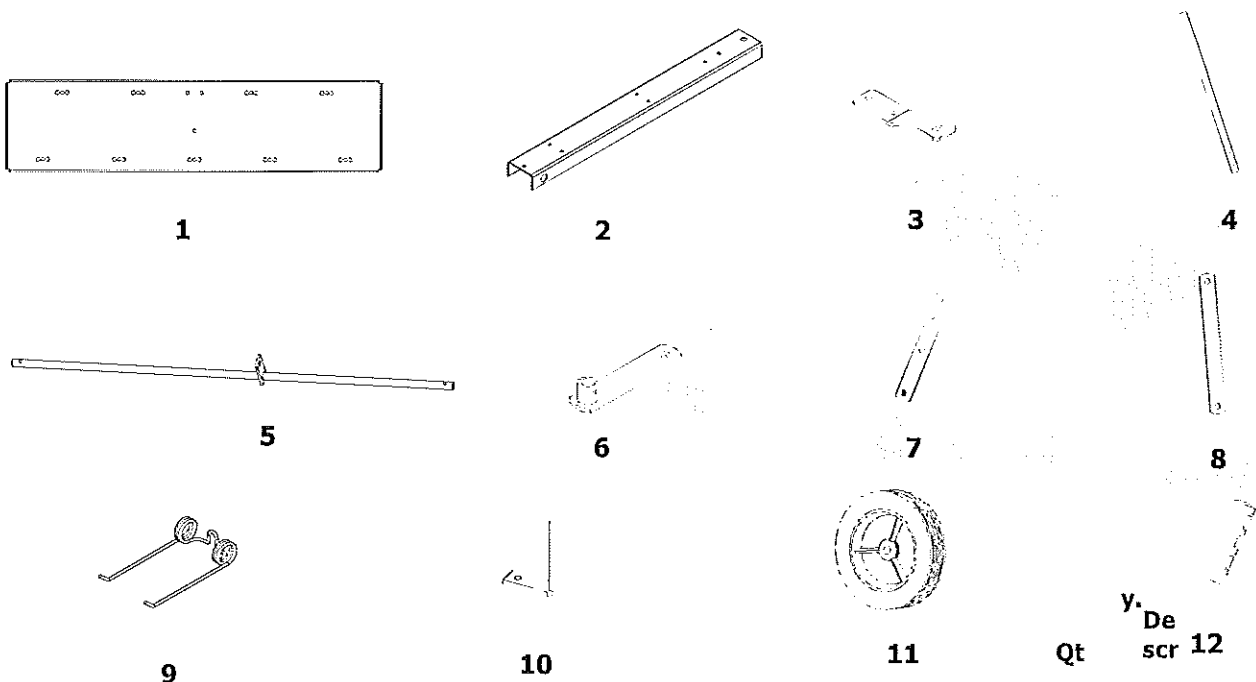

**Pièces métalliques**

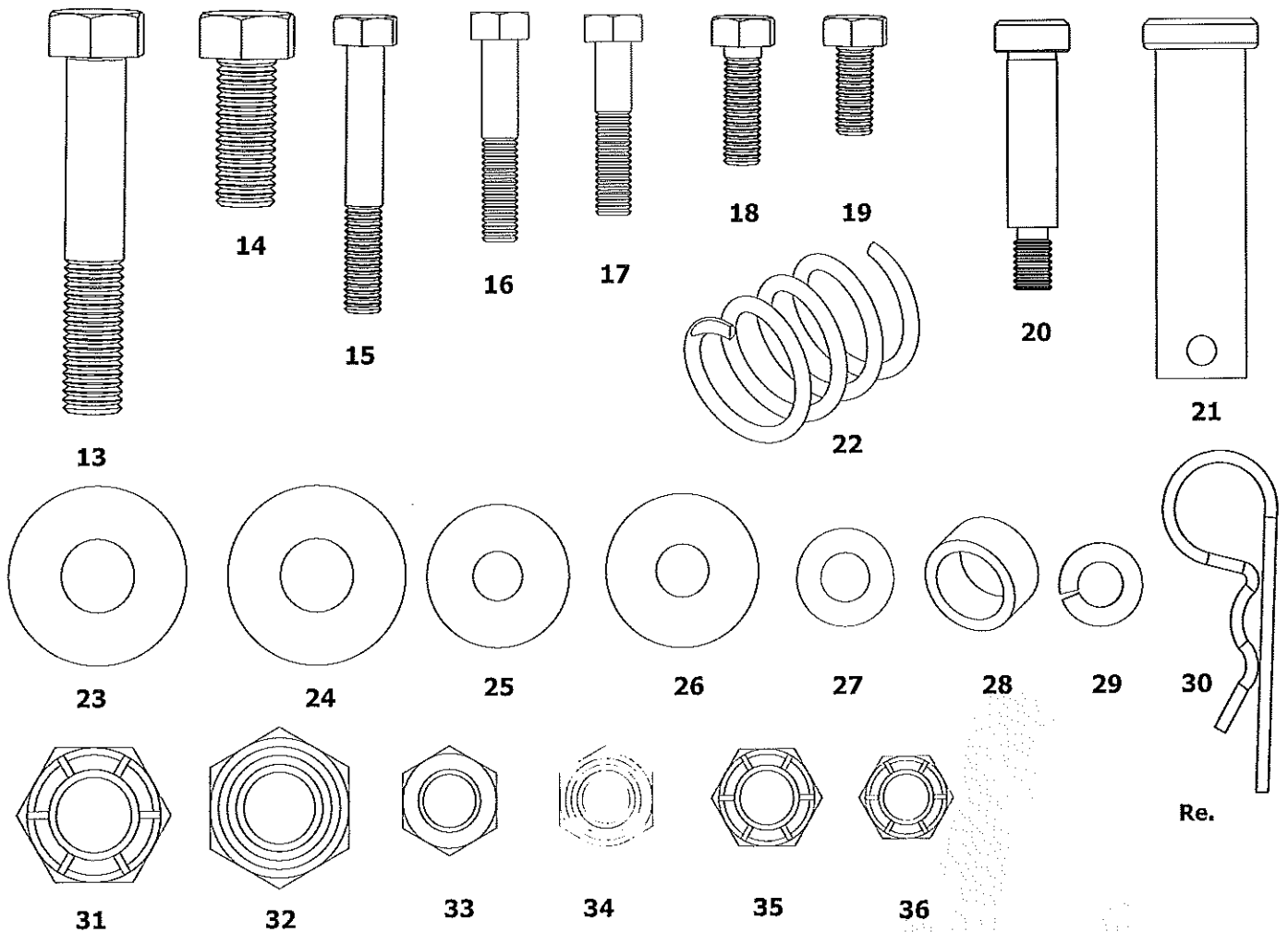

Réf.	Qté.	# Pièce	Description
1	1	5592GY	Socle
2	1	5561GY	Barre d'attelage
3	1	1243GY	Chape
4	1	5576GY	Manche
5	1	5593GY	Essieux
6	2	5568GY	Chape de roue
7	1	4263G	Liaison du levier
8	1	4240G	Trinacle
9	9	4005GY	Dent
10	1	5564GY	Ferrure de poignée
11	2	3150CR	Roues
12	1	3042	Poignée antidérapante
13	2	4271	Boulon hexagonal 1,3 x 7,6cm
14	1	5583	Boulon hexagonal 1,3 x 3,8cm
15	1	1752	Boulon hexagonal 0,8 x 5,7cm
16	1	2051	Boulon hexagonal 0,8 x 4,4cm
17	2	4014	Boulon hexagonal 0,8 x 3,8cm
18	11	3738	Boulon hexagonal 0,8 x 2,5cm

Réf.	Qté	# Pièce	Description
19	5	1248	Boulon hexagonal 0,8 x 1,9cm
20	1	4011	Boulon à épaulement 1,3 x 4,4cm
21	1	1840	Axe de chape 1,3 x 4,4cm
22	1	4272	Ressort de compression
23	6	1506	Rondelle plate 1,3cm
24	2	5589	Rondelle en nvlon 1,3cm
25	1	1278	Rondelle plate 0,95cm
26	9	2172	Rondelle de protection 0,8cm
27	14	1044	Rondelle plate 0,8cm
28	2	4295	Entretoise 1,3 x 2,5cm
29	14	1276	Rondelle frein 0,8cm
30	1	1042	Goupille #14
31	2	4324	Contre écrou Nvlock 1,3cm
32	4	4327	Ecrou Nvlock 1,3cm
33	6	1749	Ecrou Nvlock 0,8cm
34	14	1275	Ecrou hexagonal 0,8cm
35	1	5590	Contre écrou Nvlock 0,9cm (fin)
36	1	5591	Contre écrou Nylock 0,8cm (fin)

### Notice d'assemblage

- (2) Clé d'1,3cm
- (2) Clé d'1,9cm
- (2) Clé d'1,4cm
- (1) Clé Allen 0,6cm

### Vider le carton

Retirez et disposez toutes les pièces et équipements du carton. Identifiez-les à partir des illustrations en page 2 et 3.

1. Placez le socle sur une surface plate de manière à ce que vous soyez face à l'avant de l'appareil (l'avant dispose de trois trous pour boulons en son centre). Insérez la petite partie de l'essieu dans le trou de l'essieu situé sur votre gauche. Faites glisser la barre d'attelage sur l'essieu. Faites glisser l'essieu dans le trou de l'essieu situé sur le côté droit du socle. Voir Schéma 1.



Schéma 1

2. Alignez les trois trous arrière dans la barre d'attelage au trou du socle correspondant. Insérez un boulon hexagonal de 0,8 x 1,9cm dans l'un des trous du socle, puis dans le trou de la barre d'attelage correspondant. Insérez une rondelle plate de 0,8cm dans le boulon, puis insérez une rondelle frein de 0,8cm. Ensuite, sécurisez avec un écrou hexagonal de 0,8cm. Répétez ce procédé sur les deux trous restants. Voir schéma 2.



2. Insérez un boulon hexagonal de 0,8 x 2,5cm dans l'un des neuf trous restants du socle. Placez une rondelle de protection de 0,8cm dans le boulon, puis une rondelle plate de 0,8cm et enfin une rondelle frein de 0,8cm. Vissez grossièrement un écrou hexagonal de 0,8cm. Répétez ce procédé sur les huit trous restants. Insérez une dent entre chaque rondelle de protection et le socle, sécurisez avec un écrou hexagonal et répétez ce procédé sur les huit dents restantes. Voir schéma 3.

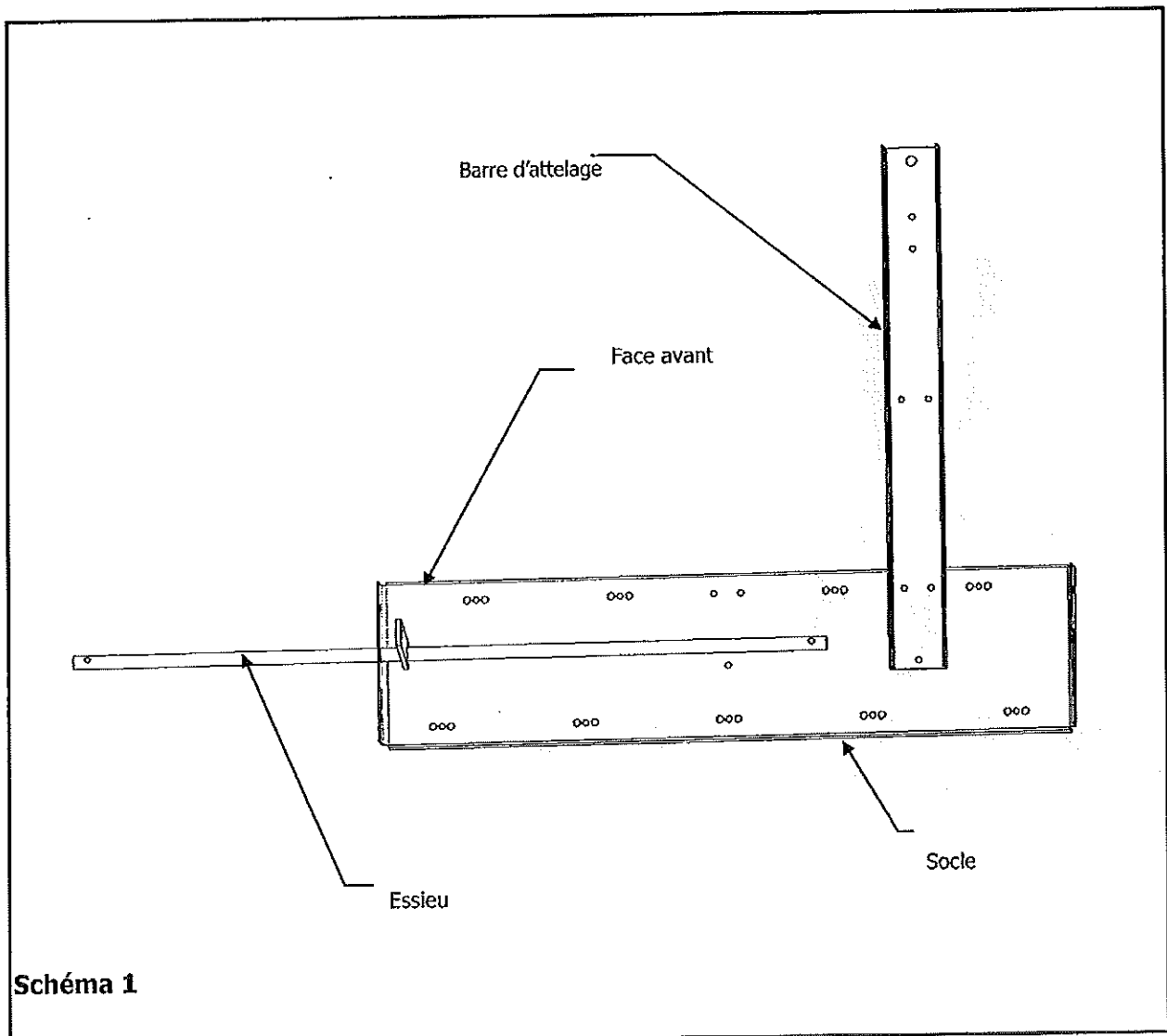
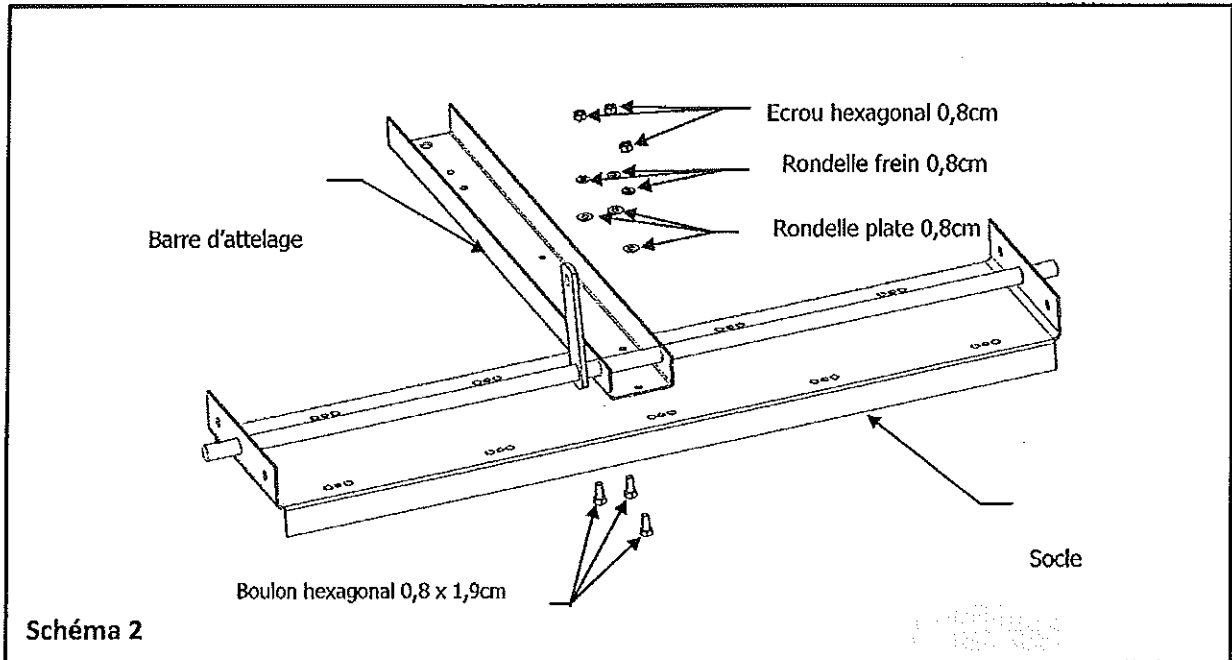
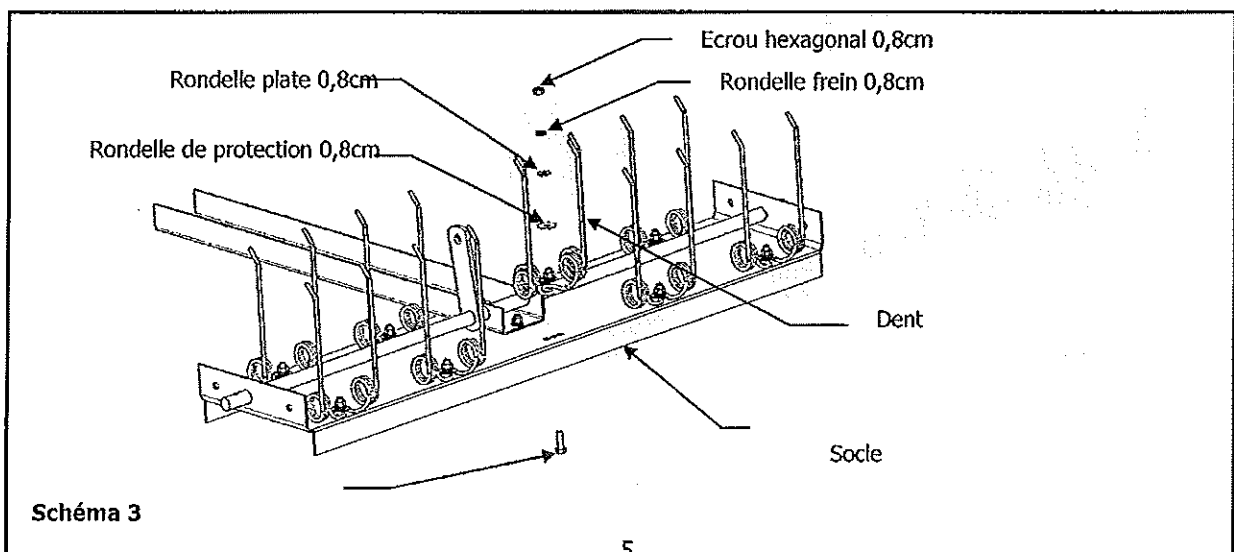

4. Placez une entretoise de 2,5 x 1,3cm sur l'essieu, puis placez la chape de roue. Alignez le trou de la chape de roue avec le trou de l'essieu. Insérez un boulon hexagonal de 0,8 x 3,8cm dans le trou de la chape de roue et de l'essieu. Sécurisez avec un écrou Nylock de 0,8cm. Répétez ce procédé de l'autre cote. Voir schéma 4.

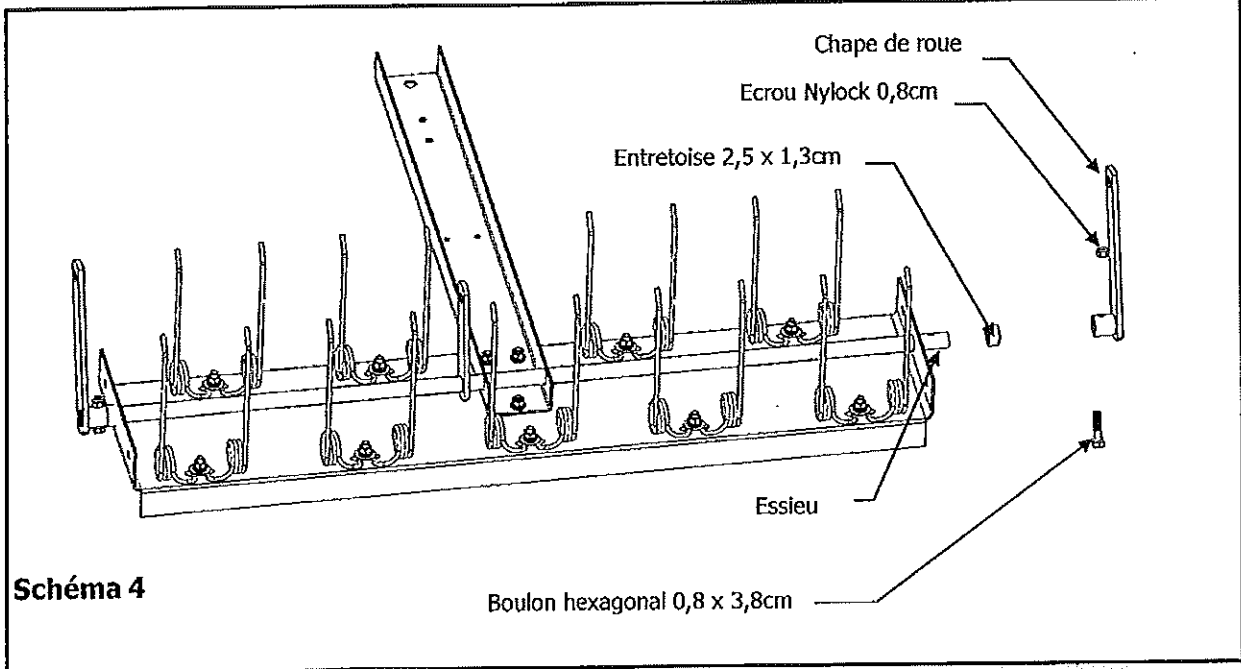

5. Placez une rondelle plate d'1,3cm sur un boulon hexagonal d'1,3 x 7,6cm, puis une roue et ensuite une autre rondelle plate d'1,3cm et sécurisez avec un contre écrou d'1,3cm (ne serrez pas trop ou la roue de tournera pas). Insérez cet assemblage dans le trou de la chape de roue, puis sécurisez avec un écrou Nylock d'1,3cm. Répétez ce procédé de l'autre coté. Voir schéma 5.

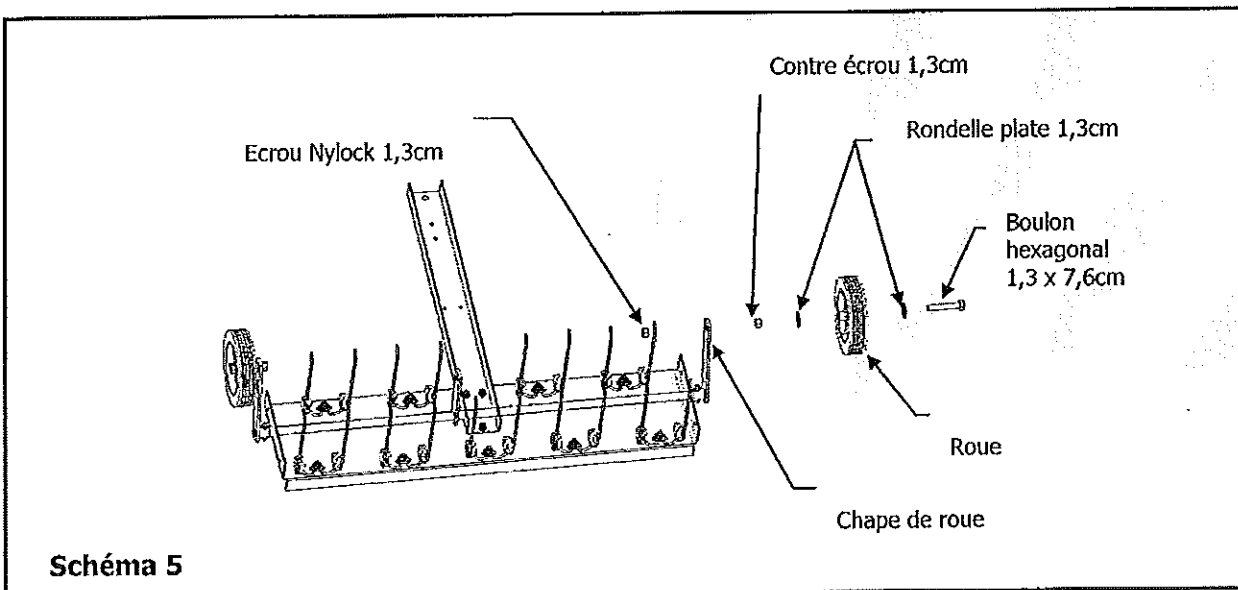

6. Alignez les deux trous de la barre d'attelage et la ferrure de poignée, tel que montré ci-dessous. Insérez un boulon hexagonal de 0,8 x 2,5cm dans l'un des trous de la butée de poignée et ensuite dans le trou de la barre d'attelage correspondant. Placez une rondelle plate de 0,8cm sur le boulon et sécurisez avec un écrou Nylock de 0,8cm. Répétez ce procédé sur le trou suivant. Insérez un boulon hexagonal de 0,8 x 1,9cm dans l'un des petits trous de la chape et ensuite dans le trou de la barre d'attelage correspondant. Placez une rondelle rein de 0,8cm sur le boulon et sécurisez avec un écrou hexagonal de 0,8cm. Répétez ce procédé sur le trou suivant. Insérez l'axe de chape dans le gros trou central de la chape et dans le trou de la barre d'attelage, puis sécurisez avec la goupille. Voir schéma 6.

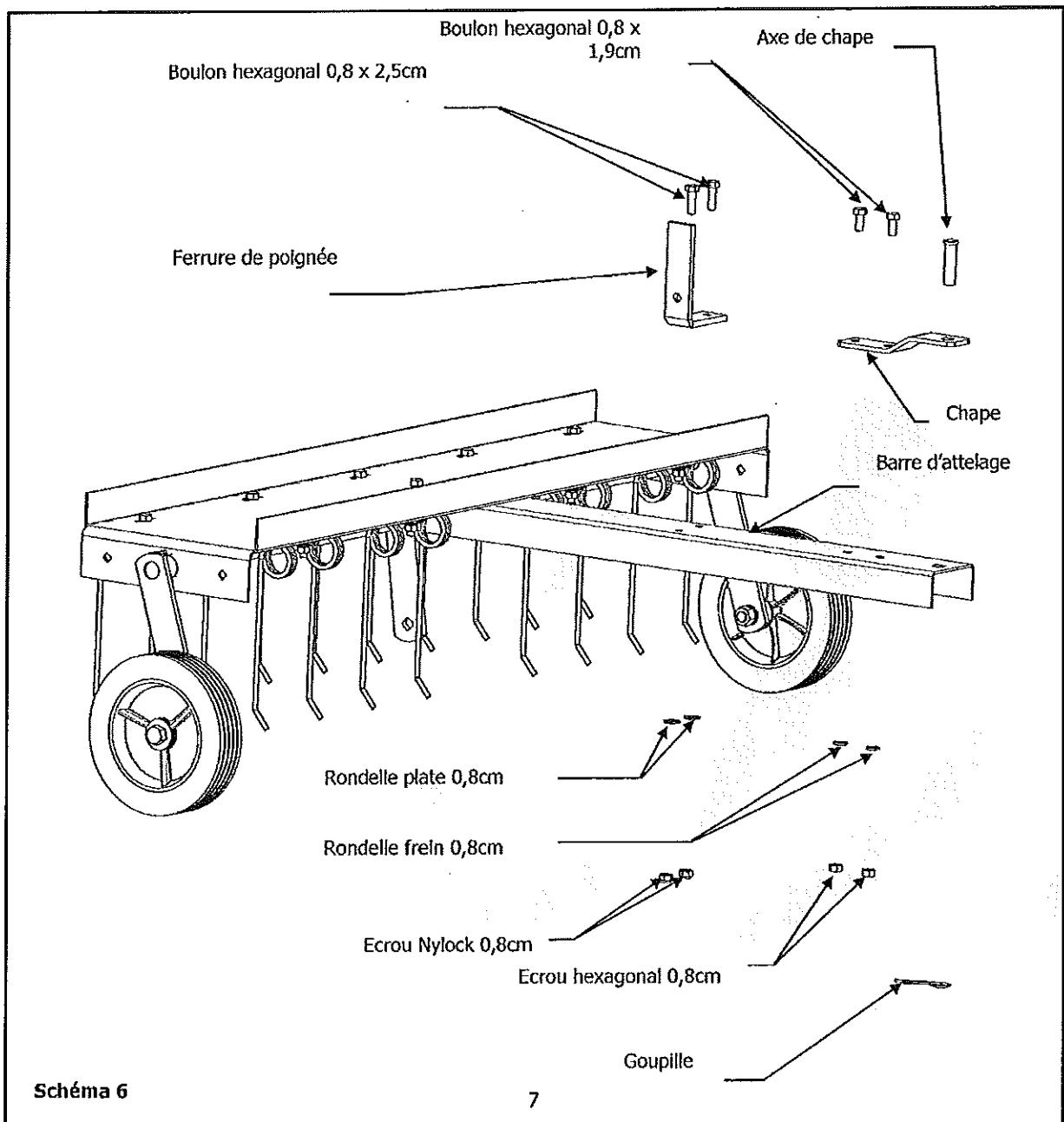

7. Placez la rondelle en nylon d'1,3cm sur le goujon de la liaison levier, insérez le goujon sur l'un des trous de la tringle et sécurisez avec un écrou Nylock d'1,3cm (serrez jusqu'à ce que cela soit bien ajusté puis dévissez d'un demi tour). Insérez un boulon hexagonal d'1,3 x 3,8cm dans l'essieu. Placez une rondelle en nylon d'1,3cm dans le boulon, insérez le boulon dans le trou arrière de la tringle et sécurisez avec un écrou Nylock d'1,3cm. Insérez le boulon à épaulement d'1,3 x 4,4cm dans une rondelle plate d'1,3cm, le ressort de compression, puis une autre rondelle plate d'1,3cm. Insérez le boulon dans le plus gros trou central situé sur la liaison du levier, puis insérez une rondelle plate d'1,3cm. Insérez le boulon sur l'unique trou de la partie verticale de la ferrure de poignée et sécurisez avec un contre écrou de 0,95cm.



Schéma 7

8. Attachez la poignée antidérapante sur le manche. Insérez le boulon de 0,8 x 4,4cm sur le trou supérieur du manche (cote droit lorsque l'on se trouve devant l'appareil), puis dans le trou supérieur de la liaison du levier et sécurisez avec un écrou Nylock de 0,8cm. Fixez le contre écrou Nylock de 0,8cm au boulon hexagonal de 0,8 x 5,7cm en laissant environ 1,3cm d'espace en haut). Insérez le boulon sur le second trou du manche (cote droit lorsque l'on se trouve devant l'appareil) et dans la liaison du levier, puis sécurisez avec un écrou hexagonal de 0,8cm. Voir schéma 8.

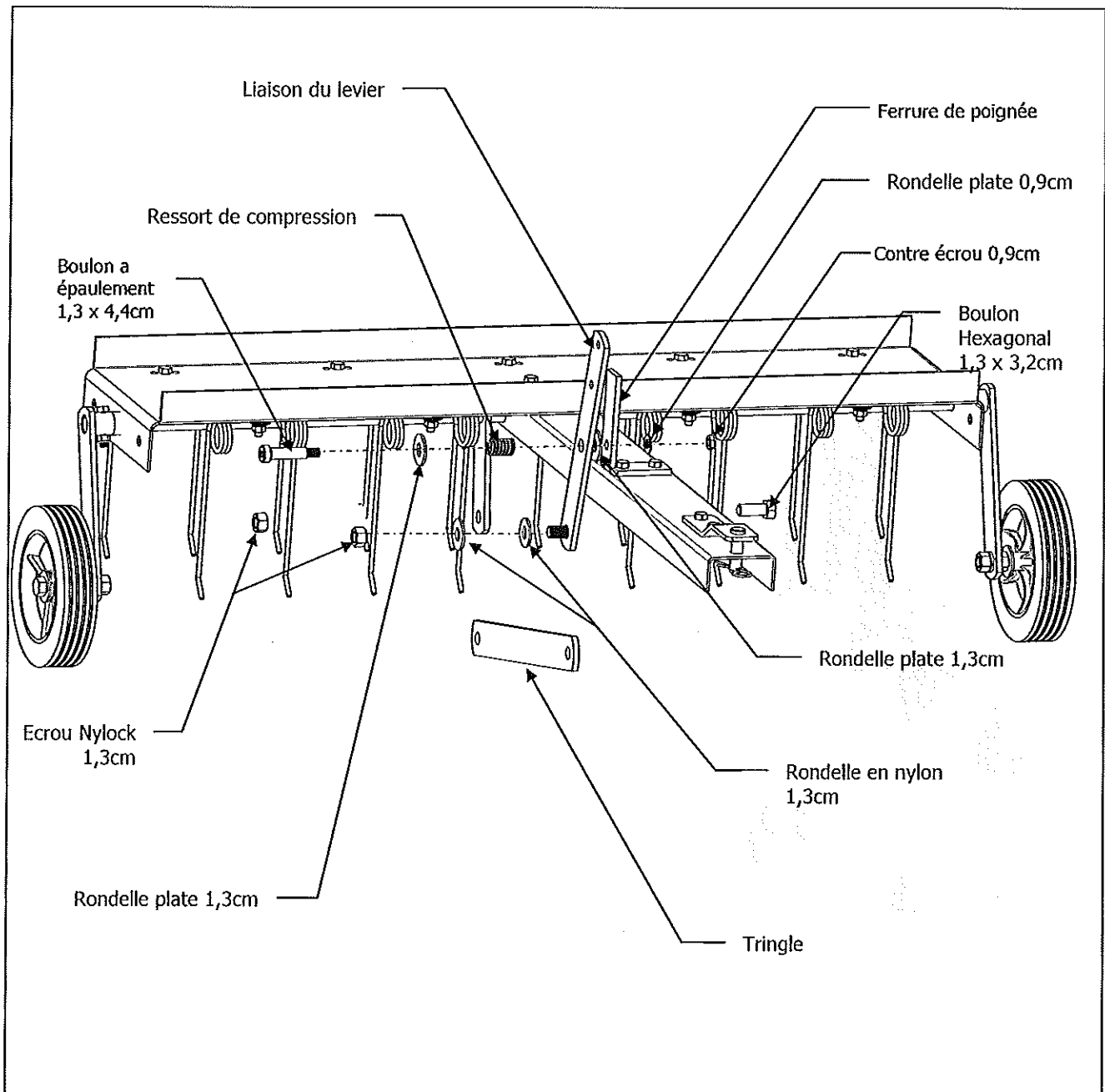
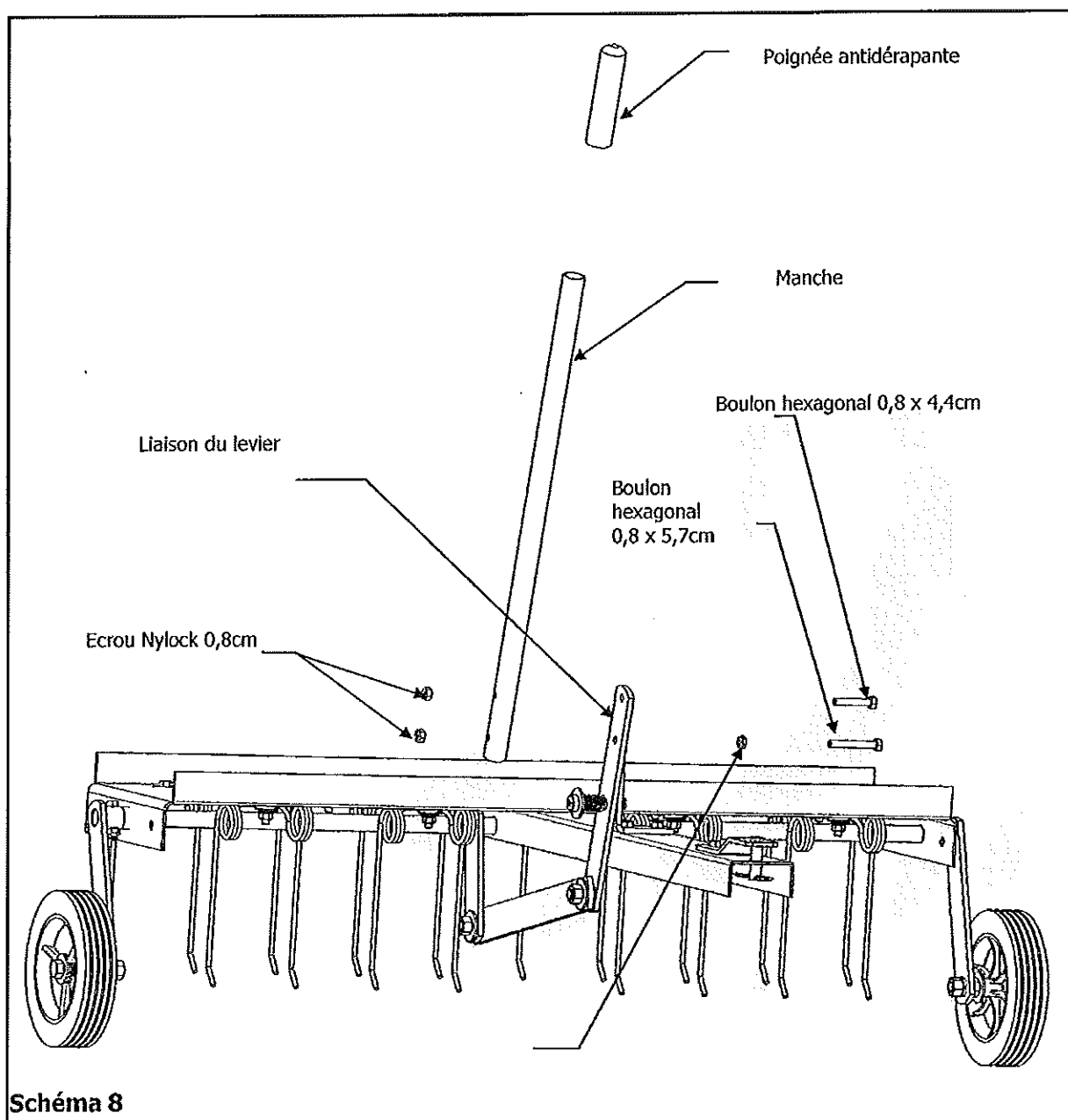

## Utilisation

### Lever/Baisser votre déchaumeuse

1. Pour lever la déchaumeuse et la déplacer, soulevez l'arrière de l'appareil, jusqu'à ce que les dents ne soient plus en contact avec le sol.
2. Pour baisser la déchaumeuse et l'utiliser, ramenez le manche en position basse.
3. Ne pas utiliser plus de 34kgs de lest sur la base.

### Utilisation de la déchaumeuse

Une déchaumée régulière est une étape cruciale dans l'entretien de votre pelouse. La chaume est une couche composée de tiges, d'herbe coupée, d'herbes mortes, de racines et de feuilles qui ne se sont pas décomposées. Une chaume excessive peut empêcher l'air, l'eau et les fertilisants d'atteindre les racines. La déchaumeuse délogera de manière efficace la couche de chaume de votre pelouse. Utilisez votre déchaumeuse au cours ou à la fin du Printemps et/ou au début de l'Automne.

1. Pour que les dents soient efficaces, votre gazon ne doit pas être supérieur à 7,6cm.
2. Démarrez votre tracteur à l'aide de la plus petite vitesse. Embrayez la vitesse supérieure pour déterminer la vitesse la mieux adaptée pour obtenir les meilleurs résultats.
3. En marche, toutes les dents de la déchaumeuse doivent être baissées vers l'arrière. Faites basculer la chaume en avant, lorsque vous la retirez.
4. Effectuer un passage quadrillé pour mieux retirer la couche de chaume.
5. En pente, veuillez toujours utiliser l'appareil en montée et en descente.
6. Évitez de tourner trop brusquement.
7. Ne pas utiliser avec les tondeuses Zero Turn Radius.

## Entretien

1. Avant chaque utilisation, vérifiez que tous les écrous et boulons sont bien vissés.
2. Pour éviter toute apparition de rouille, nettoyez l'appareil après chaque utilisation. La durée de vie de votre déchaumeuse dépend d'un nettoyage régulier et complet.
3. Si de la rouille venait à se développer, sablez légèrement la zone rouillée et appliquez une couche de vernis.
4. Vérifiez régulièrement toutes les pièces mobiles et lubrifiez-les avec de l'huile, si nécessaire.

## Rangement

1. Veillez à ranger votre déchaumeuse, les pointes face au sol ou face au mur. Les dents sont pointues et peuvent provoquer d'importants dégâts.
2. Veillez toujours ranger votre appareil dans un endroit frais et sec. Appliquez de l'huile sur les parties métalliques, lorsque vous ne vous en servez pas.

## Pièces et assistance



**Veillez ne pas retourner ce produit en magasin avant d'avoir contacté Precision.**

A Precision Products Inc., notre but est de fournir des services de qualité, de valeur et d'excellence. Si pour quelle raison que ce soit, notre produit ne satisferait pas vos attentes, veuillez nous contacter afin que nous traitions tout problème lié à cet appareil.

Lorsque vous commandez des pièces de rechange, veuillez vous munir du numéro de modèle, de la description de la pièce, du numéro de la pièce, du numéro d'inspection et de la date figurant sur le carton, afin que nous puissions mieux vous assister.

**1 (800) 225-5891**

**[www.precisionprodinc.com](http://www.precisionprodinc.com)**

**Precision Products, Inc.**

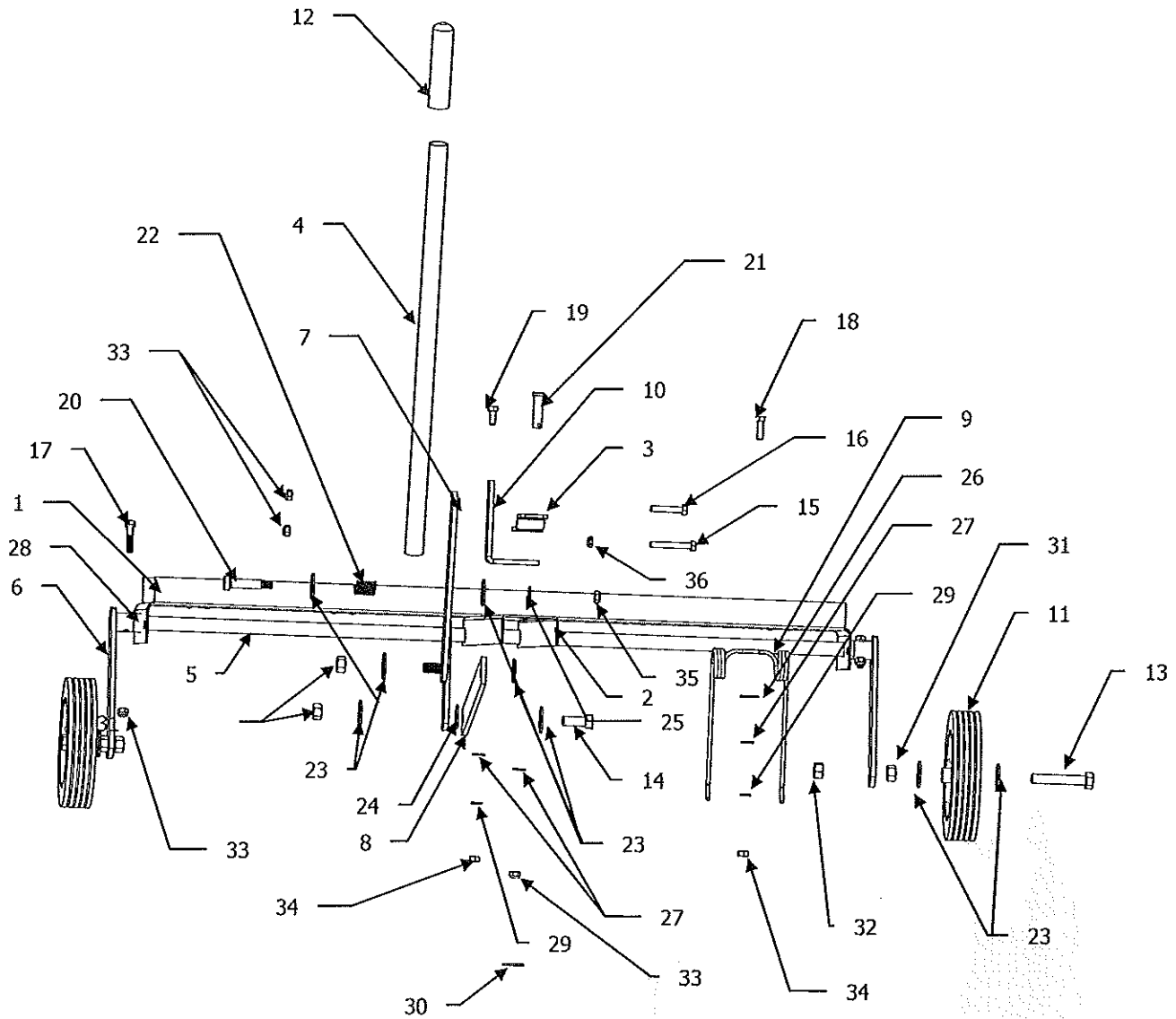

Réf.	Qté	# Piece	Description
1	1	5592GY	Socle
2	1	5561GY	Barre d'attelage
3	1	1243GY	Chape
4	1	5576GY	Manche
5	1	5593GY	Essieux
6	2	5568GY	Chape de roue
7	1	4263G	Liaison du levier
8	1	4240G	Triniale
9	9	4005GY	Dent
10	1	5564GY	Ferrure de poignée
11	2	3150CR	Roues
12	1	3042	Poignée antidérapante
13	2	4271	Boulon hexagonal 1.3 x 7.6cm
14	1	5583	Boulon hexagonal 1.3 x 3.8cm
15	1	1752	Boulon hexagonal 0.8 x 5.7cm
16	1	2051	Boulon hexagonal 0.8 x 4.4cm
17	2	4014	Boulon hexagonal 0,8 x 3,8cm
18	11	3738	Boulon hexagonal 0,8 x 2,5cm

Réf.	Qté	# Piece	Description
19	5	1248	Boulon hexagonal 0,8 x 1,9cm
20	1	4011	Boulon à épaulement 1.3 x 4.4cm
21	1	1840	Axe de chape 1.3 x 4.4cm
22	1	4272	Ressort de compression
23	6	1506	Rondelle plate 1.3cm
24	2	5589	Rondelle en nylon 1.3cm
25	1	1278	Rondelle plate 0,95cm
26	9	2172	Rondelle de protection 0.8cm
27	14	1044	Rondelle plate 0.8cm
28	2	4295	Entretoise 1.3 x 2.5cm
29	14	1276	Rondelle frein 0.8cm
30	1	1042	Goupille #14
31	2	4324	Contre écrou Nvlock 1,3cm
32	4	4327	Ecrou Nvlock 1,3cm
33	6	1749	Ecrou Nvlock 0,8cm
34	14	1275	Ecrou hexagonal 0,8cm
35	1	5590	Contre écrou Nvlock 0,9cm (fin)
36	1	5591	Contre écrou Nylock 0,8cm (fin)

## Garantie limitée du fabricant :



La garantie limitée stipulée ci-dessous est offerte par Precision Products Inc. pour tous les produits neufs achetés et utilisés aux Etats-Unis, au sein de ses possessions et territoires.

La garantie Precision Products Inc. couvre les produits rencontrant des problèmes liés au matériel ou à la fabrication. Nous réparerons ou remplacerons, à notre discrétion et gratuitement, toute pièce qui s'avère défectueuse en raison d'un vice de matériel ou de fabrication. La garantie limitée s'applique uniquement aux produits ayant été montés, utilisés et entretenus conformément au manuel d'utilisation fourni. Elle ne s'applique pas aux produits ayant été soumis à de mauvaises conditions d'utilisation, mauvais traitement, négligence, accident, mauvais entretien, altération, vandalisme, vol, incendie, eau, ou dommages causés par tout autre incident ou désastre naturel.

L'usure normale des pièces ou des composants mentionnés font l'objet de conditions différentes, comme suit : toutes les pièces soumises à l'usure normale et les composants défectueux du produit seront pris en charge sur une période d'un an. Nous remplacerons gratuitement les pièces rencontrant des problèmes au cours de la période de garantie. Nos obligations au titre de la présente garantie se limitent expressément au remplacement, ou à la réparation, à notre discrétion, des pièces ayant des vices de matériel ou de fabrication.

### Support technique

La garantie remplacement des pièces fonctionne **UNIQUEMENT SUR PRÉSENTATION D'UNE PREUVE D'ACHAT** à notre service après-vente.

Composez le **1 (800) 225-5891**

La garantie limitée ne prend pas en charge les éléments suivants :

1. Les articles d'entretien de routine tels que les lubrifiants industriels et les filtres.
2. Une détérioration normale du revêtement extérieur de l'appareil due à son utilisation et aux conditions climatiques.
3. Les frais de transport et/ou main d'œuvre.

Aucune garantie implicite, y compris toute garantie de valeur marchande et d'adaptation à un usage quelconque, ne s'applique aux pièces identifiées ci-dessus après la période de vigueur de la garantie écrite expresse. Aucune autre garantie expresse, qu'elle soit écrite ou verbale, à

l'exception de ce qui est susmentionné, offerte par une quelconque personne ou entité (y compris un marchand ou un détaillant) pour tout produit, n'engage Precision Product Inc. au cours de la période de garantie. La société est seulement obligée de réparer ou de remplacer le produit, comme susmentionné. Les conditions stipulées dans la présente garantie représentent les seules obligations dérivant de la vente.

Precision Products Inc. n'est pas responsable de toute perte, ni de tout dommage indirect ou accidentel incluant, sans toutefois s'y limiter, les dépenses liées au remplacement ou à l'échange du matériel d'entretien de jardin, ou les dépenses liées à la location de matériel temporaire dans l'attente du remplacement d'un produit sous garantie.

Certains Etats n'autorisent pas l'exclusion ni la restriction des dommages indirect ou accidentel, ni les limitations de durée d'une garantie implicite, par conséquent les exclusions ou restrictions peuvent ne pas s'appliquer.

Au cours de la période de garantie, la société a pour seule obligation de remplacer les pièces. Le remboursement ou remplacement, quel qu'il soit, ne sera en aucun cas supérieur au montant du prix d'achat du produit vendu. Toute modification des caractéristiques de sécurité rendra la garantie nulle et non avenue. Vous assumez les risques et êtes responsables des pertes, dommages et des blessures dérivant de l'utilisation incorrecte ou inhabituelle du produit. Cette garantie ne s'applique qu'à l'acheteur initial du produit ou à la personne à laquelle le produit a été offert en cadeau.

### Règlementation locale relative à la présente garantie

La présente garantie vous confère des droits juridiques spécifiques, ainsi que d'éventuels autres droits en fonction de votre Etat.

### Période de garantie

La garantie mentionnée ci-dessous prend effet le jour de l'**Achat** du produit. En l'absence de preuve d'achat, la période de garantie débute le jour de la fabrication du produit.

### Période de garantie du produit

La période de garantie du produit est établie comme suit : Toutes les pièces sont couvertes sur une période de 1 an.